

Concepta

HINGED, BI-FOLDING AND POCKET DOOR SLIDING SYSTEMS



Index - Indeks

- 4 Concepta34
- 12 Folding Concepta12



Concepta3

The **Concepta3** system is the perfect solution for open-plan living rooms, offering concealed sliding doors that disappear into a small lateral space or between furniture and walls.

It allows you to hide a space or work area (kitchen, laundry area, office, dressing room,...) with an integrated aesthetic within the whole.

With **faster assembly** thanks to pre-assembled components, it offers versions with different load capacities and door heights.

It also offers the option of choosing between **two opening systems**: a more traditional one with a Handle (Pull) and a more minimalist and modern one without a Handle (Push).

.....

System **Concepta3** to idealne rozwiązanie do salonów na planie otwartym, oferujące ukryte drzwi przesuwne, które znikają w małej przestrzeni bocznej lub między meblami a ścianami.

Pozwala na ukrycie przestrzeni lub obszaru roboczego (kuchnia, pralnia, biuro, garderoba,...) z zachowaniem zintegrowanej estetyki w ramach całości.

Z **szybszym montażem** dzięki wstępnie zmontowanym Zestawom, oferuje wersje o różnych nośnościach i wysokościach drzwi.

Oferuje również możliwość wyboru pomiędzy **dwoma systemami otwierania**: bardziej tradycyjnym z uchwytem (Pull) oraz bardziej minimalistycznym i nowoczesnym bez uchwyty (Push).



TECHNICAL CHARACTERISTICS - CHARAKTERYSTYKA TECHNICZNA

- Sistema deslizante, pivotante y retráctil para puertas de madera.
- Dos tipos de sistemas de apertura: Push y Pull.
- El sistema abierto permite el acceso completo a la zona.
- Peso máximo por puerta: 25 kg - 35 kg.
- Ancho de puerta: 440 a 750 mm.
- Altura de la puerta: 1.200 a 2.200 mm, 1.900 a 2.700 mm.
- Espesor de la puerta: 18 a 26 mm.
- Ajuste de la altura de la puerta +/- 3 mm, desde el frente de la puerta.
- Sistema de corredera de cables.
- El sistema se define para el montaje en el lado izquierdo o derecho.
- El sistema está equipado con un sistema de parachoques y una ayuda de apertura completa para las puertas.
- Fácil montaje gracias al gran número de componentes premontados.
- Durabilidad: 40.000 ciclos.
- System przesuwany, czopowy i chowany do drzwi drewnianych.
- Dwa rodzaje systemów otwierania: Push i Pull.
- System otwarty umożliwia pełny dostęp do obszaru.
- Maksymalna waga drzwi: 25 kg - 35 kg.
- Szerokość drzwi: 440 do 750 mm.
- Wysokość drzwi: od 1200 do 2200 mm, od 1900 do 2700 mm.
- Grubość drzwi: od 18 do 26 mm.
- Regulacja wysokości drzwi +/- 3 mm, od przodu drzwi.
- System prowadzenia kabli.
- System jest przeznaczony do montażu z lewej lub prawej strony.
- System jest wyposażony w system Odbojnika i pełne wspomaganie otwierania drzwi.
- Prosty montaż dzięki dużej liczbie wstępnie zmontowanych zestawów.
- Trwałość: 40 000 cykli.

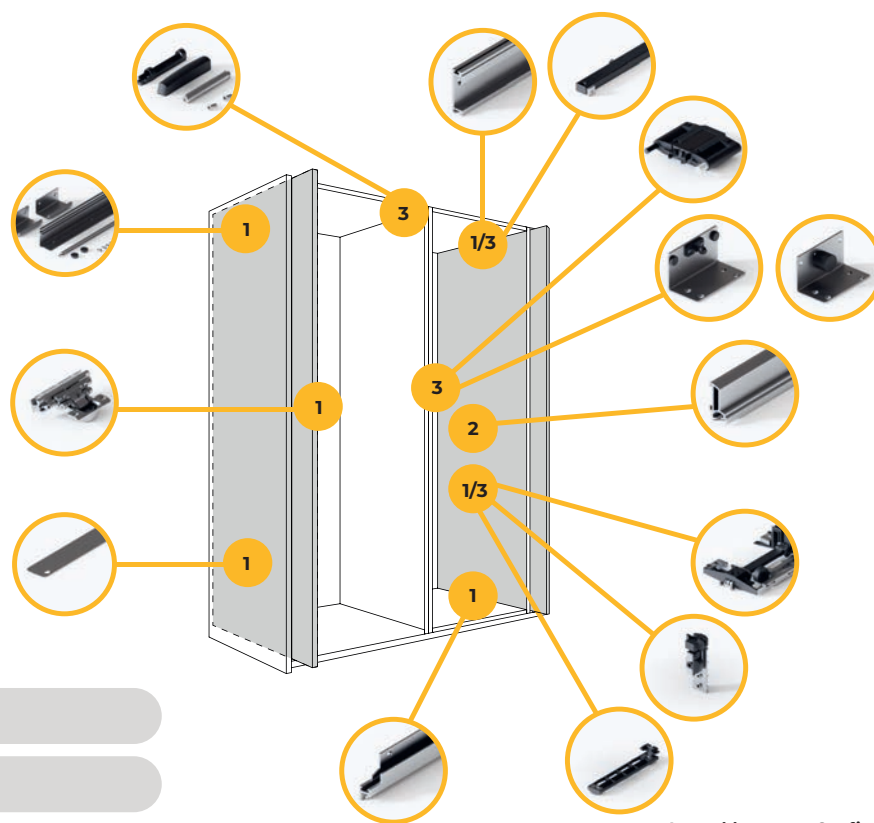

1 Set of basic fittings
Podstawowy komplet okuć

2 Vertical profile
Profil pionowy

3 Push/Pull System
Systemu Push/Pull

4 Kit of Connector kit 55
Zestaw łączników, 55mm

Assembly



Configurator



1

Set of basic fittings
Podstawowy komplet okuć

· Set of basic fittings for 1 door: Mounting and adjustment accessories for hinges, hinges with soft closing mechanism, Profiles for Magnetic runners, upper and lower track runners, mounting screws.

.....

· Podstawowy zestaw okuć dla 1 drzwi: Akcesoria montażowe i regulacyjne do zawiasów, zawiasy puszkowe z miękkim zamykaniem, magnetyczne profile prowadzące, górne i dolne szyny szynowe, śruby montażowe.

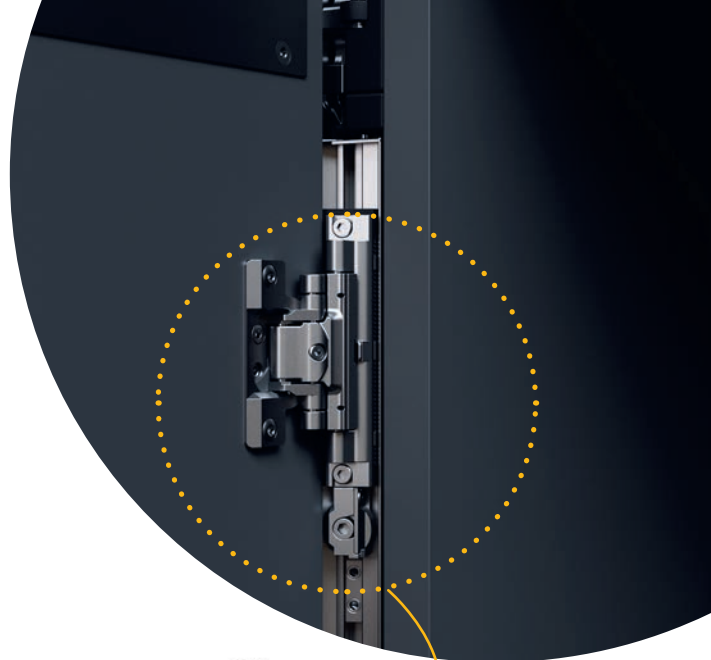

Load/ Ładunek	Height door/ Wysokość drzwi	Board thickness/ Grubość płyty	Hand/ Uchwyty	Packaging/ Opakowanie	Cod.
25 Kg	1.200 ~ 2.200	18 ~ 26	left/lewy	1 KIT/Komplet	6080920
25 Kg	1.200 ~ 2.200	18 ~ 26	right/prawo	1 KIT/Komplet	6081020
35 Kg	1.900 ~ 2.700	18 ~ 26	left/lewy	1 KIT/Komplet	6081120
35 Kg	1.900 ~ 2.700	18 ~ 26	right/prawo	1 KIT/Komplet	6081220

Aluminium, Plastic, Steel/Aluminium, Plastik, Stal

TB	440	500	550	600	650	700	750
TH 2200	25	25	25	25	25	25	24
2150	25	25	25	25	25	25	23
2100	25	25	25	25	25	24	23
2050	25	25	25	25	25	24	22
2000	25	25	25	25	25	23	21
1950	25	25	25	25	24	22	21
1900	25	25	25	25	23	21	20
1850	25	25	25	24	22	21	19
1800	25	25	25	23	21	20	19
1750	25	25	25	22	21	19	18
1700	25	25	24	22	20	19	17
1650	25	25	23	21	19	18	17
1600	25	24	22	20	18	17	16
1550	25	23	21	19	18	16	15
1500	24	22	20	18	17	16	15
1450	23	21	19	17	16	15	14
1400	22	20	18	17	15	14	13
1350	21	19	17	16	15	14	13
1300	20	18	16	15	14	13	12
1250	19	17	15	14	13	12	11
1200	18	16	15	13	12	11	11

TB	440	500	550	600	650	700	750
TH 2700	35	35	35	35	35	35	35
2650	35	35	35	35	35	35	35
2600	35	35	35	35	35	35	35
2550	35	35	35	35	35	35	35
2500	35	35	35	35	35	35	35
2450	35	35	35	35	35	35	34
2400	35	35	35	35	35	35	33
2350	35	35	35	35	35	35	34
2300	35	35	35	35	35	35	34
2250	35	35	35	35	35	33	31
2200	35	35	35	35	35	34	32
2150	35	35	35	35	33	31	29
2100	35	35	35	35	32	30	28
2050	35	35	35	34	31	29	27
2000	35	35	35	33	30	28	26
1950	35	35	35	32	29	27	26
1900	35	35	34	31	29	27	25

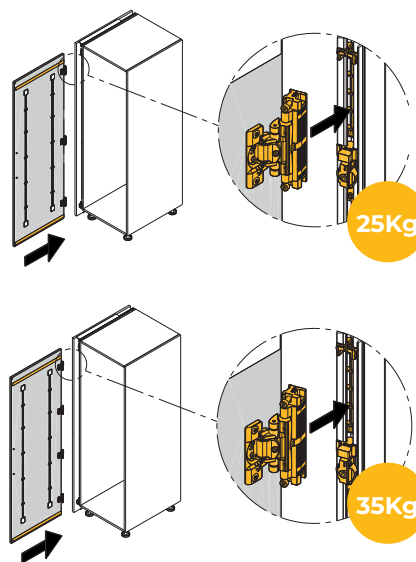

Peso puerta - TB: Door width in mm / TH: Door height in mm
Peso porta - TB: Szerokość drzwi w mm / TH: Wysokość drzwi w mm

2 Vertical profile
Profil pionowy

· The vertical profile serves as a connecting link between the upper and lower runners.

· Enables the correct operation of the system.

.....

· Profil pionowy Concepta3 służy jako łącznik pomiędzy górną i dolną szyną prowadnicy.

· Umożliwia prawidłowe działanie systemu.

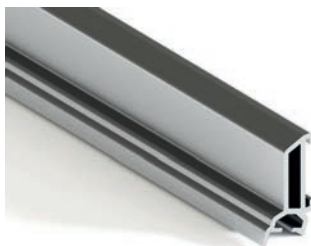

Load/ Ładunek	Height door/ Wysokość drzwi	Longitude/ Długość	Packaging/ Opakowanie	Cod.
25 Kg	1.200 ~ 2.200	1974	1 Unit/St	6081762
35 Kg	1.900 ~ 2.700	2474	1 Unit/St	6081862

Aluminio/Aluminio

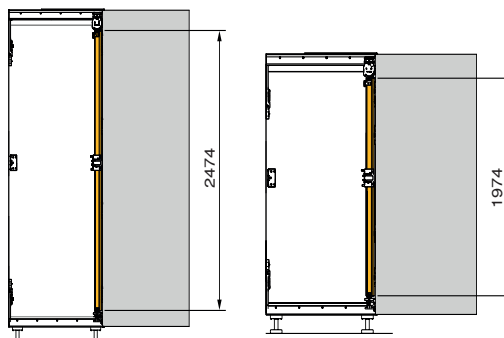
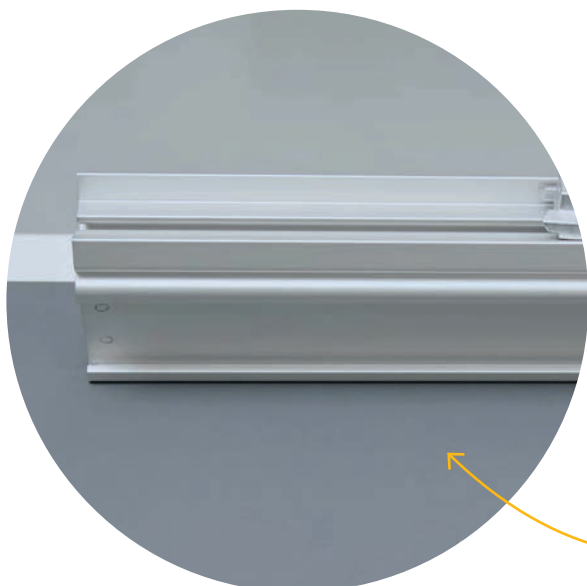

3

Push System
Systemu Push

Push



- Set of fittings Push for 1 door: fittings for inset sliding doors, end stop corner, opening activator, opening device, cover plates.
- No Handles are required.
- Smooth and fluid glide, assisted door opening.
- Direct and quicker assembly thanks to its pre-assembled Components.
- Door adjustment is intuitive and accessible.

.....

- Zestaw okuć Push do 1 drzwi: okucia do drzwi przesuwnych, ogranicznik krańcowy, aktywator otwierania, urządzenie otwierające, pokrywy.
- Nie ma potrzeby używania uchwytów.
- System zapewnia płynne przesuwanie oraz wspomaganie otwierania drzwi.
- Bardziej bezpośredni i szybszy montaż dzięki wstępnie zmontowanym zestawom.
- Regulacja drzwi jest intuicyjna i łatwo dostępna.

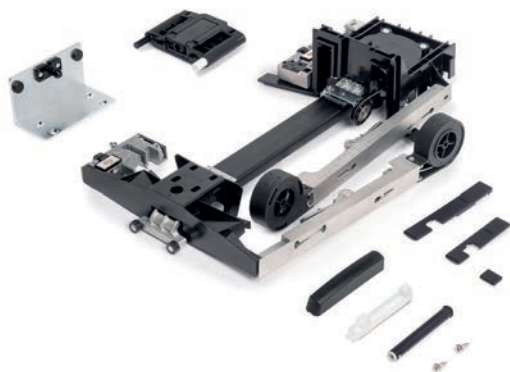
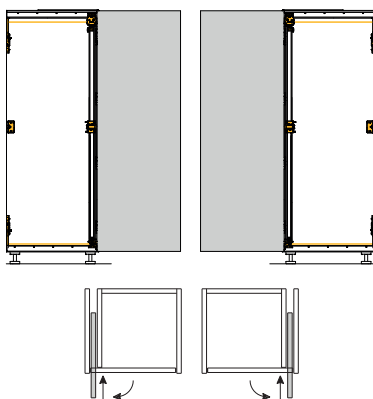

Board thickness/ Grubość płyty	Hand/ Uchwyty	Packaging/ Opakowanie	Cod.
18 ~ 26	left/lewy	1 KIT/Komplet	6081320
18 ~ 26	right/prawo	1 KIT/Komplet	6081420

Aluminium, Plastic, Steel/Aluminium, Plastik, Stal

3

**Pull System
Systemu Pull**

Pull



· Set of fittings PULL for 1 door: fittings for sliding inserts, end stop brackets, damped self-closing, cover plates.

· Handles required (not included).

· Smooth and fluid glide, assisted door opening.

· Direct and quicker assembly thanks to its pre-assembled Components.

· Door adjustment is intuitive and accessible.

•••••

· Zestaw okuć Pull do 1 drzwi: okucia do wkładek przesuwanych, Kątowniki końcowe, Odbojnik samozamykający z tłumieniem, Pokrywy.

· Wymagane są uchwyty (brak w zestawie).

· System zapewnia płynne przesuwanie oraz wspomaganie otwierania drzwi.

· Bardziej bezpośredni i szybszy montaż dzięki wstępnie zmontowanym zestawom.

· Regulacja drzwi jest intuicyjna i łatwo dostępna.

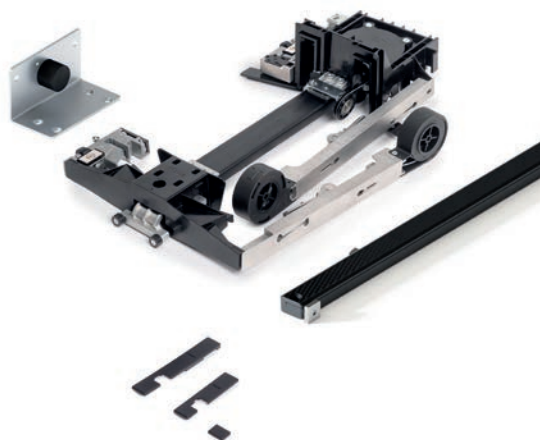
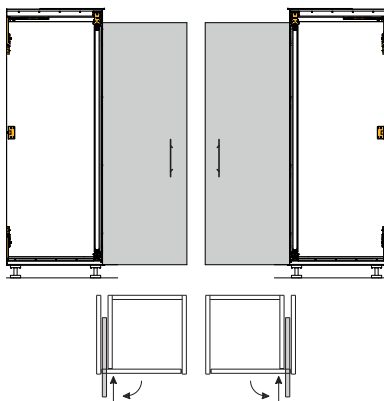

Board thickness/ Grubość płyty	Hand/ Uchwyty	Packaging/ Opakowanie	Cod.
18 ~ 26	left/lewy	1 KIT/Komplet	6081520
18 ~ 26	right/prawo	1 KIT/Komplet	6081620

Aluminium, Plastic, Steel/Aluminium, Plastik, Stal

4 Kit of Connector kit 55
Zestaw łączników, 55mm

- The Connector Kit simplifies the process of assembling the side covers of the cabinet module.
- It provides a cleaner aesthetic because it hides the mechanism
- It maximises the available space by maintaining the minimum required for optimal system operation

-
- Zestaw złączy upraszcza proces montażu pokryw bocznych modułu szafy.
 - Zapewnia czystsą estetykę, ponieważ ukrywa mechanizm.
 - Maksymalizuje dostępną przestrzeń, zachowując minimum wymagane do optymalnego działania systemu

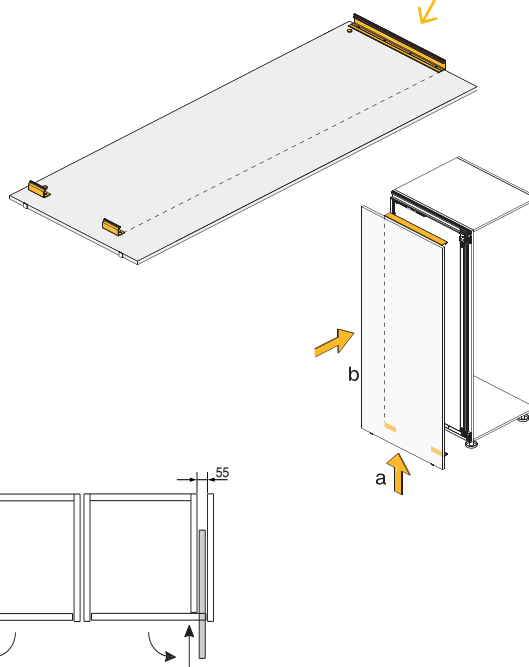
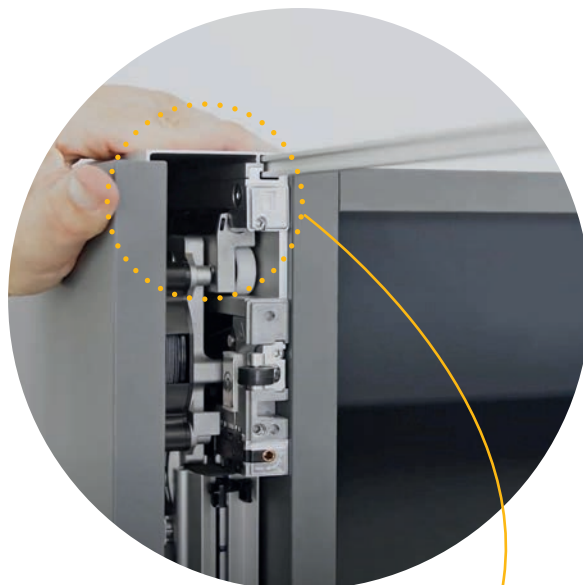

Width/ Szerokość	Longitude/ Długość	Packaging/ Opakowanie	Cod.
55	560	1 KIT/komplet	6081920

Aluminium, Plastic/Aluminium, Plastik

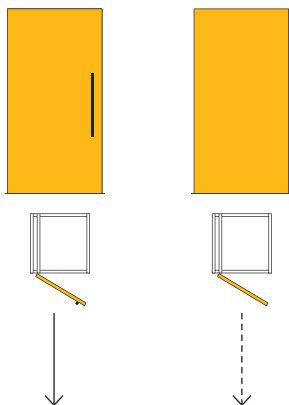

Set of basic fittings (1ud)
Podstawowy komplet okuć (1ud)

LEFT Lewy / RIGHT Prawo

25Kg - Cod. 6080920 / **25Kg** - Cod. 6081020
35 Kg - Cod. 6081120 / **35 Kg** - Cod. 6081220

Vertical profile (1ud)
Profil pionowy (1ud)

1974 mm - Cod. 6081762
2474 mm - Cod. 6081862

Pull (1ud) Pull (1ud) / **Push (1ud)** Push (1ud)

LEFT Lewy / RIGHT Prawo

Pull - Cod. 6081520 / **Pull** - Cod. 6081620
Push - Cod. 6081320 / **Push** - Cod. 6081420

Kit of Connector kit 55 (1ud)
Zestaw łączników, 55mm (1ud)

Cod. 6081920

Optional fittings
Opcjonalne okucia

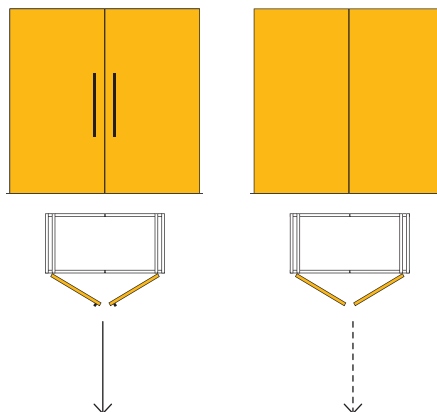

Set of basic fittings (2ud)
Podstawowy komplet okuć (2ud)

LEFT Lewy + RIGHT Prawo

25Kg - Cod. 6080920 / **25Kg** - Cod. 6081020
35 Kg - Cod. 6081120 / **35 Kg** - Cod. 6081220

Vertical profile (2ud)
Profil pionowy (2ud)

1974 mm - Cod. 6081762
2474 mm - Cod. 6081862

Pull (2ud) Pull (2ud) / **Push (2ud)** Push (2ud)

LEFT Lewy + RIGHT Prawo

Pull - Cod. 6081520 / **Pull** - Cod. 6081620
Push - Cod. 6081320 / **Push** - Cod. 6081420

Kit of Connector kit 55 (2ud)
Zestaw łączników, 55mm (2ud)

Cod. 6081920

Optional fittings
Opcjonalne okucia



Folding Concepta 25

System for folding Wood doors, it can be installed between walls or on modules **allowing to hide spaces** such as kitchen, office, laundry area, dressing rooms, maintaining the aesthetics of the environment.

This system, being open, offers the convenience of having a fully accessible space, even without having lower tracks. For doors from 19 to 26 mm thick. It is equipped with a **runner system and runners with ball bearings**. It can be mounted on either the left or right side.

.....

System składanych drzwi drewnianych, może być instalowany między ścianami lub na modułach, **umożliwiając ukrycie przestrzeni** takich jak kuchnia, biuro, pralnia, garderoba, zachowując estetykę otoczenia.

System ten, będąc otwartym, oferuje wygodę posiadania w pełni dostępnej przestrzeni, nawet bez dolnych szyn. Do drzwi o grubości od 19 do 26 mm. **Posiada system rolkowy i prowadnice łożyskowe**. Może być montowany po lewej lub prawej stronie.



TECHNICAL CHARACTERISTICS - CHARAKTERYSTYKA TECHNICZNA

- Sliding, folding and retractable system for Wood doors.
 - Can be mounted on modules or between walls.
 - The open system allows a fully accessible space, even without lower tracks.
 - Maximum weight per door: 25 kg = 50 kg/set.
 - Door width: 300 to 700 mm
 - Door height: 1.250 to 2.600 mm
 - Door thickness: 19 to 26 mm
 - Door adjustment in inclination, vertical and horizontal.
 - Runner and runner system with ball bearings.
 - The article includes all necessary fittings for two folding doors.
 - The system is defined for mounting on the left or right-hand side.
 - Matt anodized silver finish.
 - LGA certified.
- System przesuwny, składany i chowany do drzwi drewnianych.
 - Może być montowany na modułach lub między ścianami.
 - System otwarty umożliwia uzyskanie w pełni dostępnej przestrzeni, nawet bez dolnych torów.
 - Maksymalna waga drzwi: 25 kg = 50 kg/zestaw.
 - Szerokość drzwi: od 300 do 700 mm
 - Wysokość drzwi: od 1250 do 2600 mm
 - Grubość drzwi: od 19 do 26 mm
 - Regulacja nachylenia drzwi w pionie i poziomie.
 - Prowadnica łożyskowa i system prowadnic.
 - Artykuł zawiera wszystkie niezbędne okucia dla dwóch drzwi składanych.
 - System jest przeznaczony do montażu z lewej lub prawej strony.
 - Anodyzowane wykończenie w kolorze srebrnym matowym.
 - Certyfikat LGA.

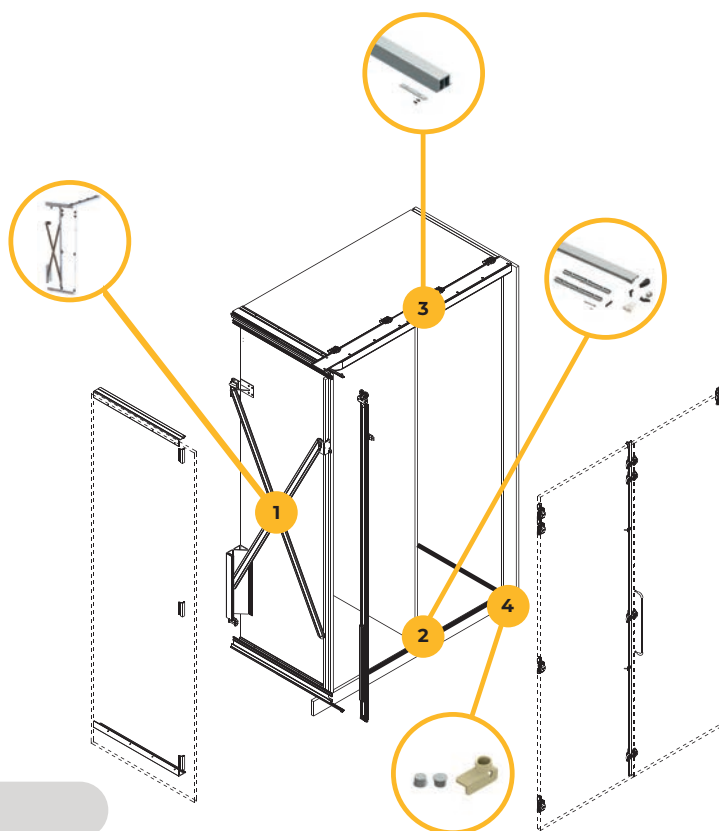

- 1 Set of fittings**
Zestaw okuć
- 2 Set floor profiles**
Profil dolny i akcesoria
- 3 Reinforcement profile**
Profil wzmacniający
- 4 Magnetic centering device**
Centrowanie magnetyczne

Certificate
Certyfikat



Assembly



Configurator



1 Set of fittings
Zestaw okuć

- Set of fittings for two folding sliding doors.
- Two types of mounting, left or right side.
-
- Zestaw okuć do dwóch składanych drzwi przesuwanych.
- Dwa rodzaje montażu, z lewej lub prawej strony.

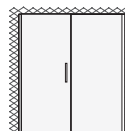
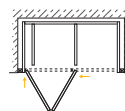
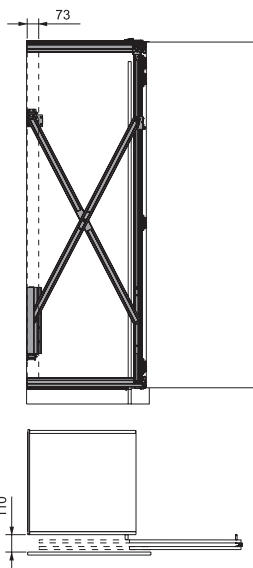

Doors between walls.
Drzwi między ścianami.

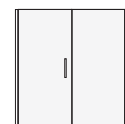
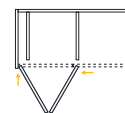

Doors on module.
Drzwi na module.



Load/ Ładunek	Height door/ Wysokość drzwi	Hand/ Uchwyty	Packaging/ Opakowanie	Cod.
50 Kg	1.250 ~ 1.850	Left/Lewy	1 Unit/St	6077462
50 Kg	1.250 ~ 1.850	Right/Prawy	1 Unit/St	6077562
50 Kg	1.851 ~ 2.600	Left/Lewy	1 Unit/St	6077662
50 Kg	1.851 ~ 2.600	Right/Prawy	1 Unit/St	6077762

Aluminium, Plastic, Steel/Aluminium, Plastik, Stal

2 Set floor profiles Profil dolny i akcesoria

- Accessory to stabilise the position at the bottom of the doors.
- Acessório para estabilizar a posição na parte inferior das portas.



Longitude/ Długość	Packaging/ Opakowanie	Cod.
1,3 m	1 Unit/St	6075762

Aluminium/Aluminium

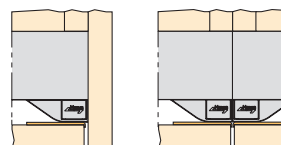

3 Reinforcement profile Profil wzmacniający

- Accessory to reinforce the upper part of the module.
- Acessório de refusão da parte superior do módulo.



Longitude/ Długość	Packaging/ Opakowanie	Cod.
2,6 m	1 Unit/St	6075662

Aluminium/Aluminium

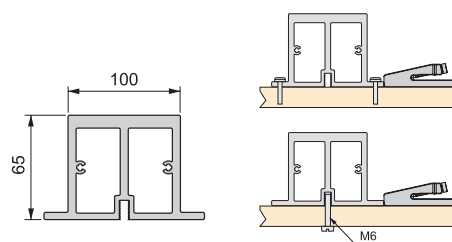

4 Magnetic centering device Centrowanie magnetyczne

- Allows the doors to be aligned when closed, if the bottom guide profile is not fitted.
- Permite alinhar as portas quando estão fechadas, se o perfis de guia inferior não estiver montado.

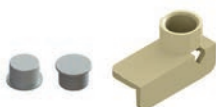

Packaging/ Opakowanie	Cod.
1 Unit/St	6075862

Aluminium/Aluminium

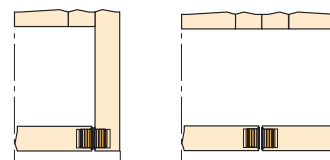

**HOW TO ORDER?
JAK ZAMÓWIĆ?**

Folding Concepta 25

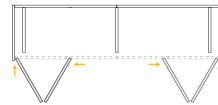
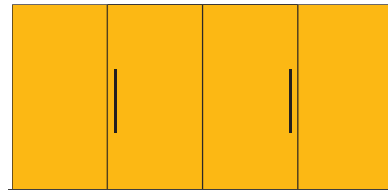
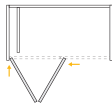
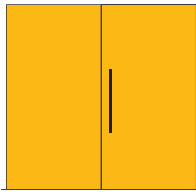

Set of fittings (1ud)
Zestaw okuć (1ud)

LEFT
Lewy

RIGHT
Prawo

Door height

Wysokość drzwi

1.250 ~ 1.850 - Cod. 6077462

1.851 ~ 2.600 - Cod. 6077662

Door height

Wysokość drzwi

1.250 ~ 1.850 - Cod. 6077562

1.851 ~ 2.600 - Cod. 6077762

Set of fittings (2ud)
Zestaw okuć (2ud)

LEFT
Lewy

+

RIGHT
Prawo

Door height

Wysokość drzwi

1.250 ~ 1.850 - Cod. 6077462

1.851 ~ 2.600 - Cod. 6077662

Door height

Wysokość drzwi

1.250 ~ 1.850 - Cod. 6077562

1.851 ~ 2.600 - Cod. 6077762

⚠ Optional fittings
Opcjonalne okucia

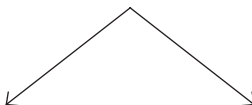

⚠ Optional fittings
Opcjonalne okucia

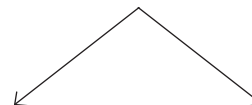

WITH CABINET BASE
Z podstawą szafki

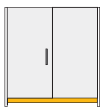

Set floor profiles (1ud)
Profil dolny i akcesoria (1ud)

Cod. 6075762

WITHOUT FURNITURE BASE
Bez podstawy szafki



Reinforcement profile (1ud)
Profil wzmacniający (1ud)

Cod. 6075662

WITH CABINET BASE
Z podstawą szafki

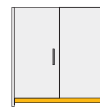

Set floor profiles (2ud)
Profil dolny i akcesoria (2ud)

Cod. 6075762

WITHOUT FURNITURE BASE
Bez podstawy szafki



Reinforcement profile (2ud)
Profil wzmacniający (2ud)

Cod. 6075662

Magnetic centering device (1ud)
Centrowanie magnetyczne (1ud)

Centrales magnéticas (1ud)
Centrales magnéticas (1ud)





EN/PL 2024



efr
empresas



SISTEMA DI GESTIONE
QUALITÀ CERTIFICATO



CERTIQUALITY
È MEMBRO DELLA
FEDERAZIONE CISQ

